

Produktkatalog

P-Serie

Manometer

Manometer mit Analogausgang

Manometer mit Grenzsignalgeber

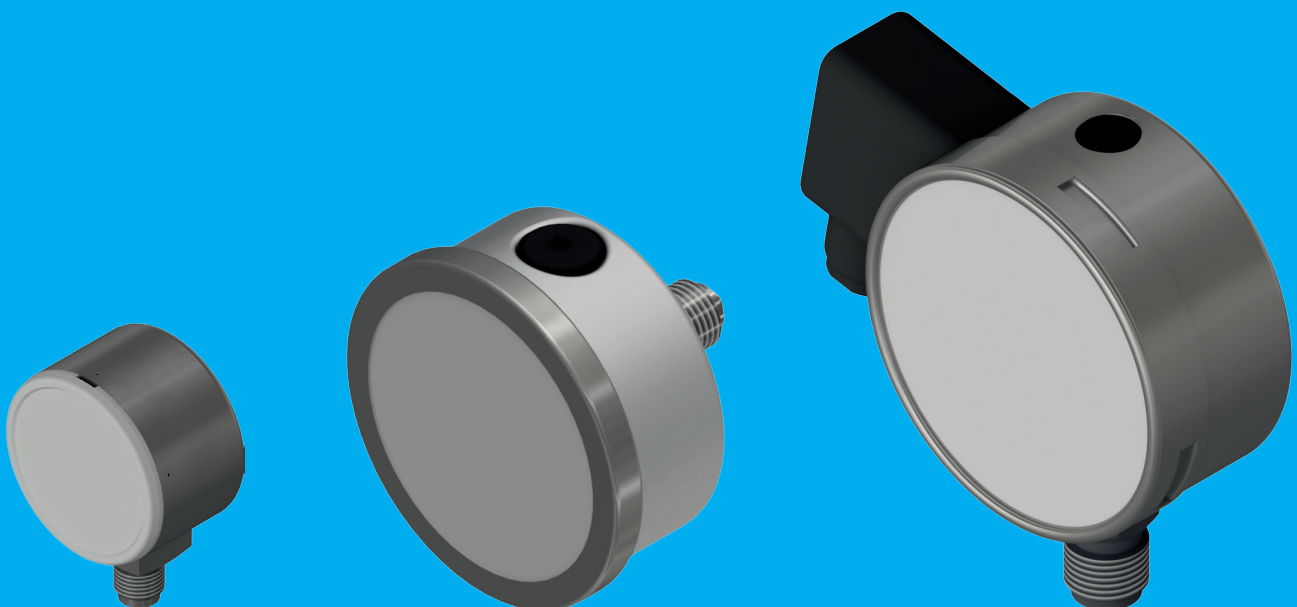

Alle in diesem Katalog aufgeführten Informationen beziehen sich auf den letzten Stand der Technik bei Drucklegung der Ausgabe.

Änderungen, Ergänzungen sowie Abkündigung ausdrücklich vorbehalten.

Die hier zusammengestellten Unterlagen wurden mit der größtmöglichen Sorgfalt für Sie aufbereitet. Bitte haben Sie Verständnis, dass wir trotzdem keine Haftung für die Richtigkeit der Angaben in diesem Katalog übernehmen können.

Alle genannten technischen Daten stellen lediglich Kenngrößen dar. Verbindliche Angaben erhalten Sie mit dem Angebot und/oder der Auftragsbestätigung.

Alle in diesem Katalog genannten Produktnamen, Produktbezeichnungen und Logos sind Warenzeichen und/oder eingetragene Warenzeichen und Eigentum der jeweiligen Rechteinhaber.

CHEMSEAL, DIMIO, INDUSENS, INDUSWITCH, INTELLICOMB, MANOCOMB, MINICOMB sind Warenzeichen und/oder eingetragene Warenzeichen der PINTER Mess- und Regeltechnik GmbH und/oder verbundener Unternehmen in Deutschland, der Europäischen Union, Schweiz und/oder anderen Ländern. Die Verwendung von PINTER Warenzeichen ist ohne ausdrückliche Zustimmung untersagt.

Nachdruck und/oder Vervielfältigung dieses Katalogs oder eines Teil dieses Katalogs sind ohne ausdrückliche Zustimmung untersagt.

Inhaltsverzeichnis

Produktübersicht / Auswahlmatrix P-SERIE Manometer	4
Rohrfeder-Manometer Modell P1	6
Kapselfeder-Manometer Modell P2	16
Plattenfeder-Manometer Modell P3	20
Sicherheits-Rohrfeder-Manometer Modell P1S	24
Transmitter-Rohrfeder-Manometer Modell P1TM	28
Kontakt-Rohrfeder-Manometer Modell P1K	32

Produktübersicht / Auswahlmatrix P-Serie Manometer



Modellreihe	P- Serie	P1	P2	P3
Messsystem	Rohrfeder	•		
Messsystem	Kaspelfeder		•	
Messsystem	Plattenfeder			•
Messsystem	Rohrfeder + Drucksensor			
Nenngröße	40	•		
Nenngröße	50	•		
Nenngröße	63	•	•	
Nenngröße	80	•		
Nenngröße	100	•	•	•
Nenngröße	160	•	•	•
Genauigkeit	Klasse 1,0	•	•	
Genauigkeit	Klasse 1,6	•	•	•
Genauigkeit	Klasse 2,5	•	•	•
mediumberührte Teile	Messing	•	•	
mediumberührte Teile	Edelstahl	•	•	•
mediumberührte Teile	Edelstahl, Duratherm			•
Material Gehäuse	Stahlblech, schwarz	•	•	
Material Gehäuse	Edelstahl	•	•	•
Anzeigebereiche	Druck \geq 25 mbar		•	
Anzeigebereiche	Druck \geq 0,6 bar	•	•	•
Anzeigebereiche	Druck \geq 40 bar	•		
Anzeigebereiche	Vakuum -1...0 bar	•	•	
Anzeigebereiche	Vakuum \leq -25 mbar		•	
Anzeigebereiche	kombiniert Druck/Vakuum	•	•	•
Prozessanschlusslage	axial, nach hinten	•	•	
Prozessanschlusslage	radial, nach unten	•	•	•
Prozessanschluss	Außengewinde EN837	•	•	•
Prozessanschluss	Außengewinde ASME	•	•	•
Prozessanschluss	offener Anschlussflansch			•
Prozessanschluss	vorbereitet für Druckmittler	•		
Besonderheiten	Bügelbefestigung	•	•	
Besonderheiten	Frontflansch	•	•	
Besonderheiten	Rückflansch	•	•	•
Besonderheiten	Gehäusefüllung	•	•	•
Besonderheiten	Drosselschraube	•	•	•
Besonderheiten	Markenzeiger	•	•	•
Besonderheiten	Schleppzeiger	•	•	•
Besonderheiten	Magnetspringkontakt			
Besonderheiten	Induktivkontakt			
Besonderheiten	Analogausgang			



P1S	P1TM	P1K	P- Serie	Modellreihe
•		•	Rohrfeder	Messsystem
			Kaspelfeder	Messsystem
			Plattenfeder	Messsystem
	•		Rohrfeder + Drucksensor	Messsystem
			40	NenngroÙe
			50	NenngroÙe
			63	NenngroÙe
			80	NenngroÙe
•	•	•	100	NenngroÙe
		•	160	NenngroÙe
•	•	•	Klasse 1,0	Genauigkeit
•	•	•	Klasse 1,6	Genauigkeit
			Klasse 2,5	Genauigkeit
			Messing	mediumberührte Teile
•	•	•	Edelstahl	mediumberührte Teile
			Edelstahl, Duratherm	mediumberührte Teile
			Stahlblech, schwarz	Material Gehäuse
•	•	•	Edelstahl	Material Gehäuse
			Druck ≥ 25 mbar	Anzeigebereiche
•	•	•	Druck ≥ 0,6 bar	Anzeigebereiche
•	•	•	Druck ≥ 40 bar	Anzeigebereiche
•	•	•	Vakuum -1...0 bar	Anzeigebereiche
			Vakuum ≤ -25 mbar	Anzeigebereiche
•	•	•	kombiniert Druck/Vakuum	Anzeigebereiche
	•	•	axial, nach hinten	Prozessanschlusslage
•	•	•	radial, nach unten	Prozessanschlusslage
•	•	•	Außengewinde EN837	Prozessanschluss
•	•	•	Außengewinde ASME	Prozessanschluss
			offener Anschlussflansch	Prozessanschluss
•	•	•	vorbereitet für Druckmittler	Prozessanschluss
	•	•	Bügelbefestigung	Besonderheiten
	•	•	Frontflansch	Besonderheiten
•	•	•	Rückflansch	Besonderheiten
•	•	•	Gehäusefüllung	Besonderheiten
•	•	•	Drosselschraube	Besonderheiten
•	•		Markenzeiger	Besonderheiten
•	•		Schleppzeiger	Besonderheiten
		•	Magnetspringkontakt	Besonderheiten
		•	Induktivkontakt	Besonderheiten
	•		Analogausgang	Besonderheiten

Rohrfeder-Manometer Modell P1.40

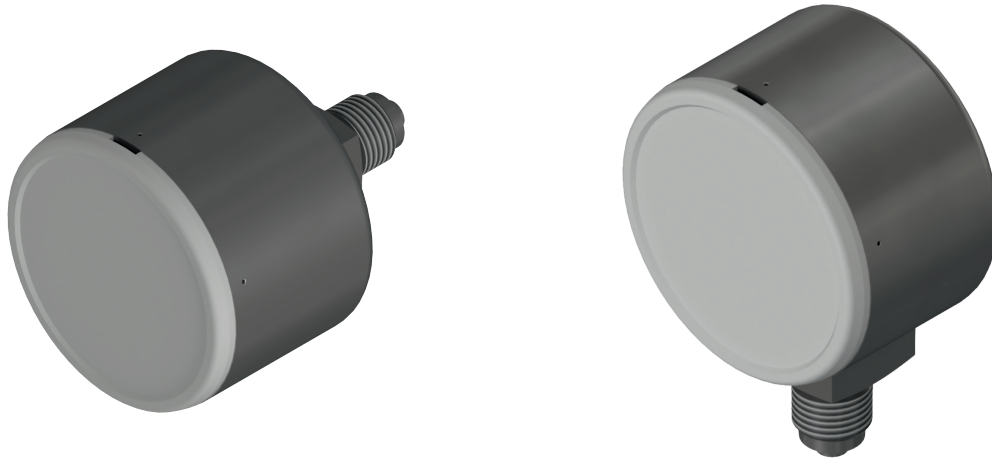

Anwendung

Rohrfederanometer Modell P1.40 für Normaldruck- und Hochdruckanwendungen mit aggressiven, gasförmigen und flüssigen, nicht kristallisierenden oder hochviskosen Medien.

Technische Daten

Standardausführung

Funktion	Manometer mit Rohrfeder
Nenngröße	40
Normaldruckbereiche	0 - 1,6 bar; 0 - 2,5 bar; 0 - 4 bar; 0 - 6 bar; 0 - 10 bar; 0 - 16 bar; 0 - 25 bar; 0 - 40 bar
Hochdruckbereiche	0 - 60 bar; 0 - 100 bar; 0 - 160 bar; 0 - 250 bar; 0 - 400 bar; 0 - 600 bar
statische Belastung	3/4 Skalenendwert
dynamische Belastung	2/3 Skalenendwert
Werkstoff Gehäuse	Edelstahl 1.4301 (AISI 304)
Werkstoff Druckanschluss (mediumberührt)	Edelstahl 1.4404 / 1.4571 (AISI 316L / 316Ti)
Werkstoff Rohrfeder	Edelstahl 1.4404 / 1.4571 (AISI 316L / 316Ti)
Werkstoff Zeigerwerk	Edelstahl
Werkstoff Zeiger	Aluminium, schwarz
Werkstoff Sichtscheibe	Kunststoff
Gehäusefüllung	ohne
Zulässige Mediumstemperatur	-20...+100°C
Zulässige Umgebungstemperatur	-20...+60°C
Temperaturabweichung	≤ 0,5% je 20°C
Genauigkeit	Klasse 2,5
Prozessanschluss	G 1/8 B oder G1/4 B, jeweils axial oder radial
Schutzart (EN 60529)	IP32

Optionen & Zubehör

kundenspezifische Ausführung

Sondermessbereiche

Tieftemperturausführung für Tamb -55...+60°C

Einbaumaße

Anschluss G 1/8 B axial

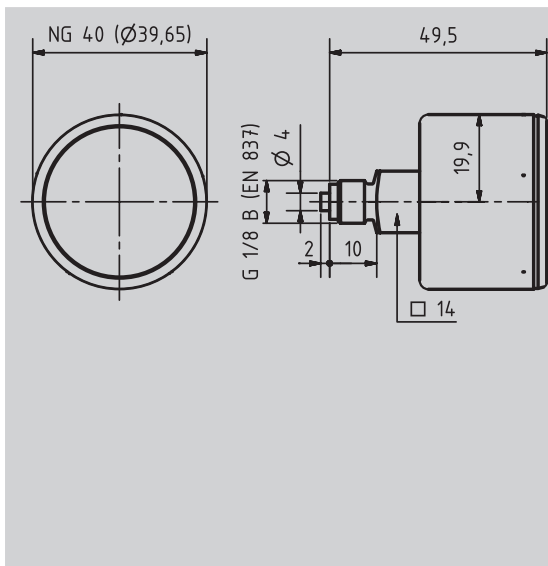

Anschluss G 1/8 B radial

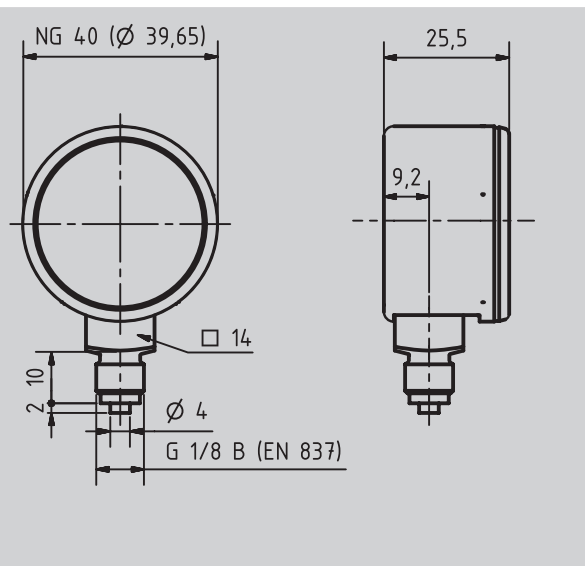

Materialnummern-Übersicht

Druckbereich	G 1/8 B radial	G 1/8 B axial	G 1/4 B radial	G 1/4 B axial
0 - 1,6 bar	P1213A-022-ADZO	P1213A-022-ADXO	P1213A-022-ADBO	P1213A-022-ADIO
0 - 2,5 bar	P1213A-023-ADZO	P1213A-023-ADXO	P1213A-023-ADBO	P1213A-023-ADIO
0 - 4 bar	P1213A-024-ADZO	P1213A-024-ADXO	P1213A-024-ADBO	P1213A-024-ADIO
0 - 6 bar	P1213A-025-ADZO	P1213A-025-ADXO	P1213A-025-ADBO	P1213A-025-ADIO
0 - 10 bar	P1213A-026-ADZO	P1213A-026-ADXO	P1213A-026-ADBO	P1213A-026-ADIO
0 - 16 bar	P1213A-027-ADZO	P1213A-027-ADXO	P1213A-027-ADBO	P1213A-027-ADIO
0 - 25 bar	P1213A-028-ADZO	P1213A-028-ADXO	P1213A-028-ADBO	P1213A-028-ADIO
0 - 40 bar	P1213A-029-ADZO	P1213A-029-ADXO	P1213A-029-ADBO	P1213A-029-ADIO
0 - 60 bar	P1213A-030-ADZO	P1213A-030-ADXO	P1213A-030-ADBO	P1213A-030-ADIO
0 - 100 bar	P1213A-031-ADZO	-	P1213A-031-ADBO	-
0 - 160 bar	P1213A-032-ADZO	-	P1213A-032-ADBO	-
0 - 250 bar	P1213A-033-ADZO	-	P1213A-033-ADBO	-
0 - 400 bar	P1213A-035-ADZO	-	P1213A-035-ADBO	-
0 - 600 bar	P1213A-048-ADZO	-	P1213A-048-ADBO	-

Rohrfeder-Manometer Modell P1.50 / P1.63

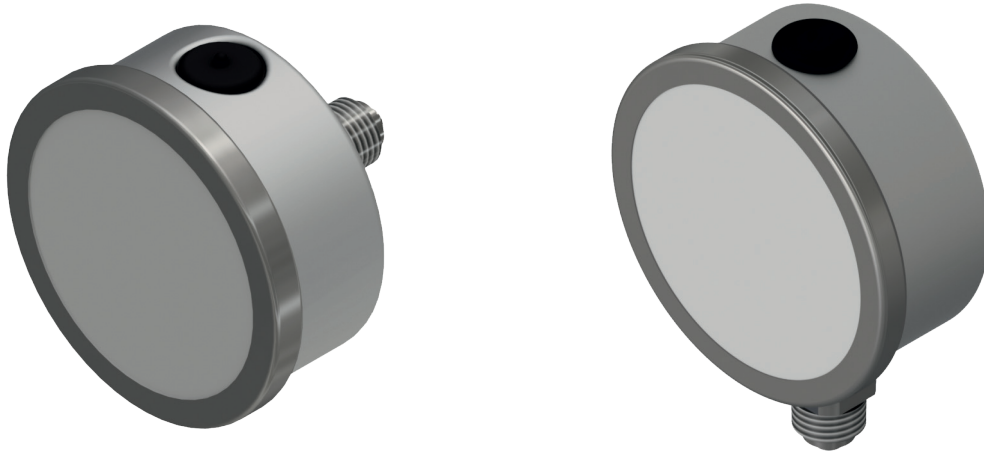

Anwendung

Rohrfederanometer Modell P1.50 / P1.63 Vakuum-, Niederdruck-, Normaldruck- und Hochdruckanwendungen mit aggressiven, gasförmigen und flüssigen, nicht kristallisierenden oder hochviskosen Medien.

Technische Daten

Standardausführung

Funktion	Manometer mit Rohrfeder
Nenngröße	50 oder 63
Normaldruckbereiche	0 - 0,6 bar bis 0 - 40 bar
Hochdruckbereiche	0 - 60 bar; 0 - 100 bar; 0 - 160 bar; 0 - 250 bar; 0 - 400 bar; 0 - 600 bar
Vakuumbereiche	-1...0 bar bis -1...+15 bar
statische Belastung	3/4 Skalenendwert
dynamische Belastung	2/3 Skalenendwert
Werkstoff Gehäuse	Edelstahl 1.4301 (AISI 304)
Werkstoff Druckanschluss (mediumberührt)	Edelstahl 1.4404 / 1.4571 (AISI 316L / 316Ti)
Werkstoff Rohrfeder (mediumberührt)	Edelstahl 1.4404 / 1.4571 (AISI 316L / 316Ti)
Werkstoff Zeigerwerk	Edelstahl
Werkstoff Zeiger	Aluminium, schwarz
Werkstoff Sichtscheibe	Kunststoff (NG 50); Sicherheitsverbundglas (NG63)
Gehäusefüllung	ohne
Zulässige Mediumtemperatur	-20...+130°C
Zulässige Umgebungstemperatur	-20...+60°C
Temperaturabweichung	≤ 0,5% je 20°C
Genauigkeit	Klasse 1,6
Prozessanschluss	G 1/4 B axial oder radial
Schutzart (EN 60529)	IP54

Optionen & Zubehör

Gehäusefüllung (bspw. Glycerin)

Bügelbefestigung; Frontflansch (nur NG63)

Sondermessbereiche; kundenspezifische Ausführung

Einbaumaße

Anschluss G 1/4 B axial NG50 / 63

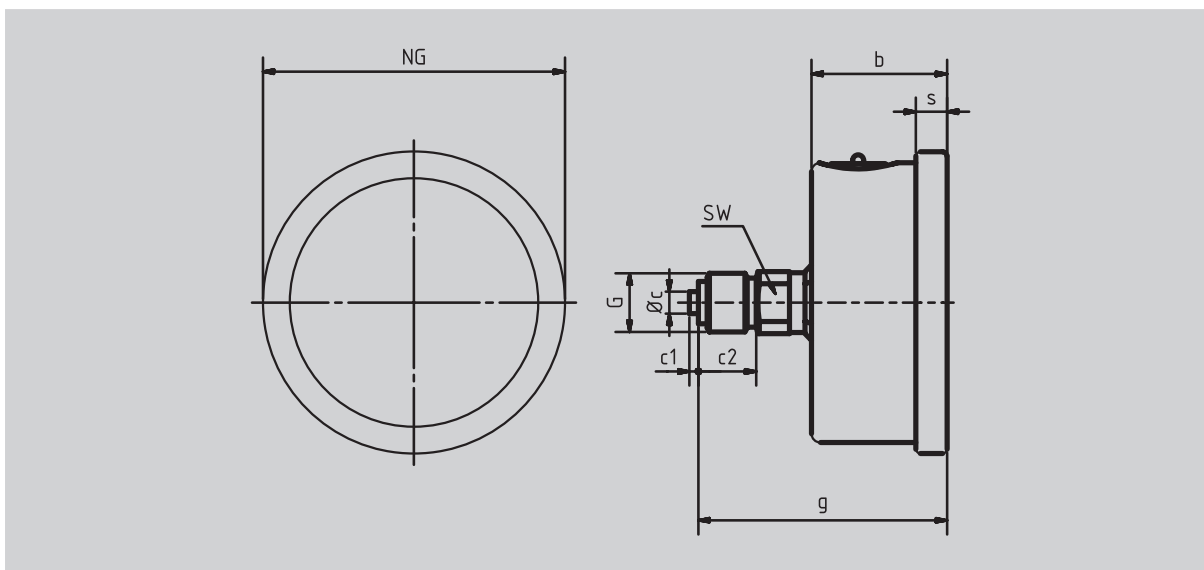

Anschluss G 1/4 B radial NG50 / 63

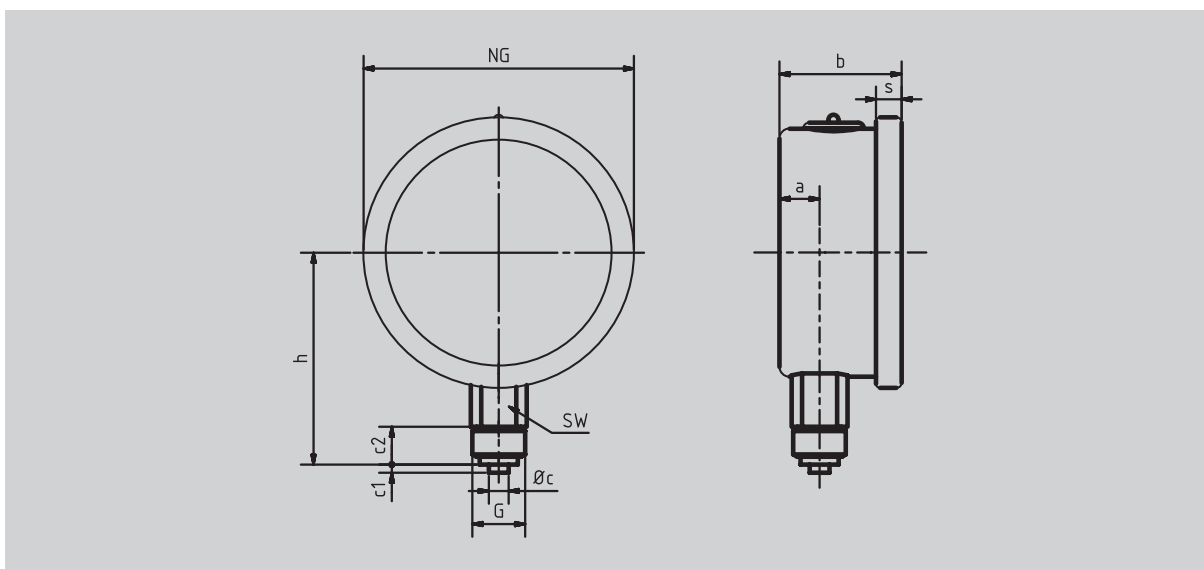

Maßtabelle [mm]

NG	G	a	b	Øc	c1	c2	g	h	s	SW
50	G 1/4 B	9,5	28	5	2	13	51	46	4,5	14
63	G 1/4 B	9,5	30,5	5	2	13	56	53	7	14

Materialnummern-Übersicht

Übersicht mit gängigsten Optionen

Aufbau	Materialnummer	P 1 a b c d - e - f A h O	
a /	mediumberührte Teile	Edelstahl 1.4571 / 1.4404	2
a /	mediumberührte Teile	Messing	1
b /	Gehäusedurchmesser	NG 50	2
b /	Gehäusedurchmesser	NG 63	3
c /	Gehäuseausführung	Edelstahl 1.4301	3
c /	Gehäuseausführung	Edelstahl 1.4301, mit 3-Loch-Frontflansch	6
c /	Gehäuseausführung	Edelstahl 1.4301, mit Bügelbefestigung	7
c /	Gehäuseausführung	Stahlblech schwarz	1
c /	Gehäuseausführung	Stahlblech schwarz, mit 3-Loch-Frontflansch	4
c /	Gehäuseausführung	Stahlblech schwarz, mit Bügelbefestigung	5
d /	Deckscheibe	Kunststoff	A
d /	Deckscheibe	Sicherheitsverbundglas	C
e /	Druckbereich	-1...0 bar	006
e /	Druckbereich	0 - 1 bar	020
e /	Druckbereich	0 - 1,6 bar	022
e /	Druckbereich	0 - 2,5 bar	023
e /	Druckbereich	0 - 4 bar	024
e /	Druckbereich	0 - 6 bar	025
e /	Druckbereich	0 - 10 bar	026
e /	Druckbereich	0 - 16 bar	027
e /	Druckbereich	0 - 25 bar	028
e /	Druckbereich	0 - 40 bar	029
e /	Druckbereich	0 - 60 bar	030
e /	Druckbereich	0 - 100 bar	031
e /	Druckbereich	0 - 160 bar	032
e /	Druckbereich	0 - 250 bar	033
e /	Druckbereich	0 - 400 bar	035
f /	Gehäusefüllung	ohne	A
f /	Gehäusefüllung	Glyzerin	D
h /	Prozessanschluss	G 1/4 B radial, Edelstahl	B
h /	Prozessanschluss	G 1/4 B axial, Edelstahl	I
h /	Prozessanschluss	G 1/4 B radial, Messing	A
h /	Prozessanschluss	G 1/4 B axial, Messing	H

Bestellbeispiel		
Aufbau	Materialnummer	P 1 a b c d - e - f A h O
Materialnummer	P1223A-026-AABO	
Kennung P1		P1
a / mediuemberührte Teile	Edelstahl 1.4571 / 1.4404	2
b / Gehäusedurchmesser	NG 50	2
c / Gehäuseausführung	Edelstahl 1.4301	3
d / Deckscheibe	Kunststoff	A
-	Bindestrich	-
e / Druckbereich	0 - 10 bar	026
-	Bindestrich	-
f / Gehäusefüllung	ohne	A
A	fester Materialnummernbestandteil	A
h / Prozessanschluss	G 1/4 B radial, Edelstahl	B
O	fester Materialnummernbestandteil	O

Rohrfeder-Manometer Modell P1.100 / P1.160

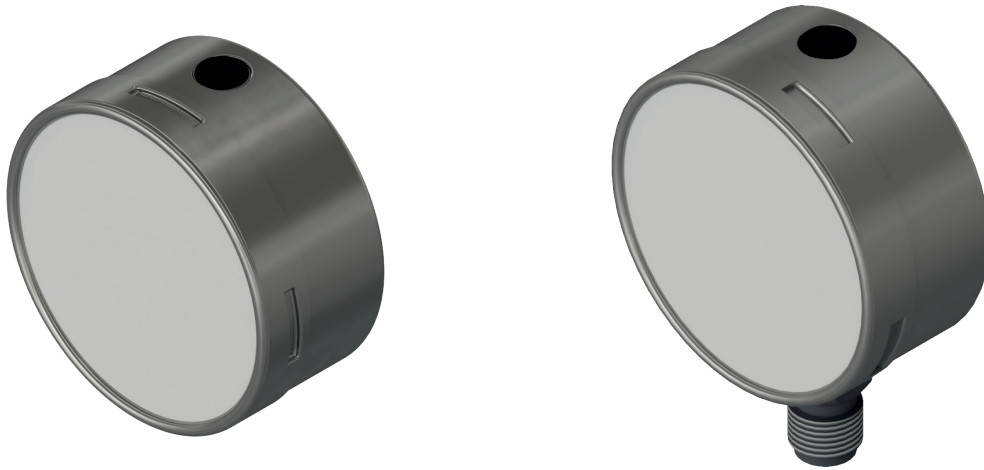

Anwendung

Rohrfedermanometer Modell P1.100 / P1.160 für Vakuum-, Niederdruck-, Normaldruck- und Hochdruckanwendungen mit aggressiven, gasförmigen und flüssigen, nicht kristallisierenden oder hochviskosen Medien.

Technische Daten

Standardausführung

Funktion	Manometer mit Rohrfeder
Nenngröße	100 oder 160
Normaldruckbereiche	0 - 0,6 bar bis 0 - 40 bar
Hochdruckbereiche	0 - 60 bar; 0 - 100 bar; 0 - 160 bar; 0 - 250 bar; 0 - 400 bar; 0 - 600 bar
Vakuumbereiche	-1...0 bar bis -1...+15 bar
statische Belastung	Skalenendwert
dynamische Belastung	90% Skalenendwert
Werkstoff Gehäuse	Edelstahl 1.4301 (AISI 304)
Werkstoff Druckanschluss (mediumberührt)	Edelstahl 1.4404 / 1.4571 (AISI 316L / 316Ti)
Werkstoff Rohrfeder (mediumberührt)	Edelstahl 1.4404 / 1.4571 (AISI 316L / 316Ti)
Werkstoff Zeigerwerk	Edelstahl
Werkstoff Zeiger	Aluminium, schwarz
Werkstoff Sichtscheibe	Sicherheitsverbundglas
Gehäusefüllung	ohne
Zulässige Mediumtemperatur	-20...+130°C
Zulässige Umgebungstemperatur	-20...+60°C
Temperaturabweichung	≤ 0,5% je 20°C
Genauigkeit	Klasse 1,0
Prozessanschluss	G 1/2 B axial oder radial
Schutzart (EN 60529)	IP54

Optionen & Zubehör

- Gehäusefüllung (bspw. Glycerin); achsgedämpftes Zeigerwerk
- andere Prozessanschlüsse (bspw. NPT-Gewinde)
- Bügelbefestigung; Frontflansch; Rückflansch
- Mikroverstellzeiger; Markenzeiger; Schleppzeiger
- silikonfreie Ausführung; öl- und fettfreie Ausführung
- Sondermessbereiche; Sonderskalen; Sondermaterialien; kundenspezifische Ausführung

Einbaumaße

Anschluss G 1/2 B axial NG100 / 160

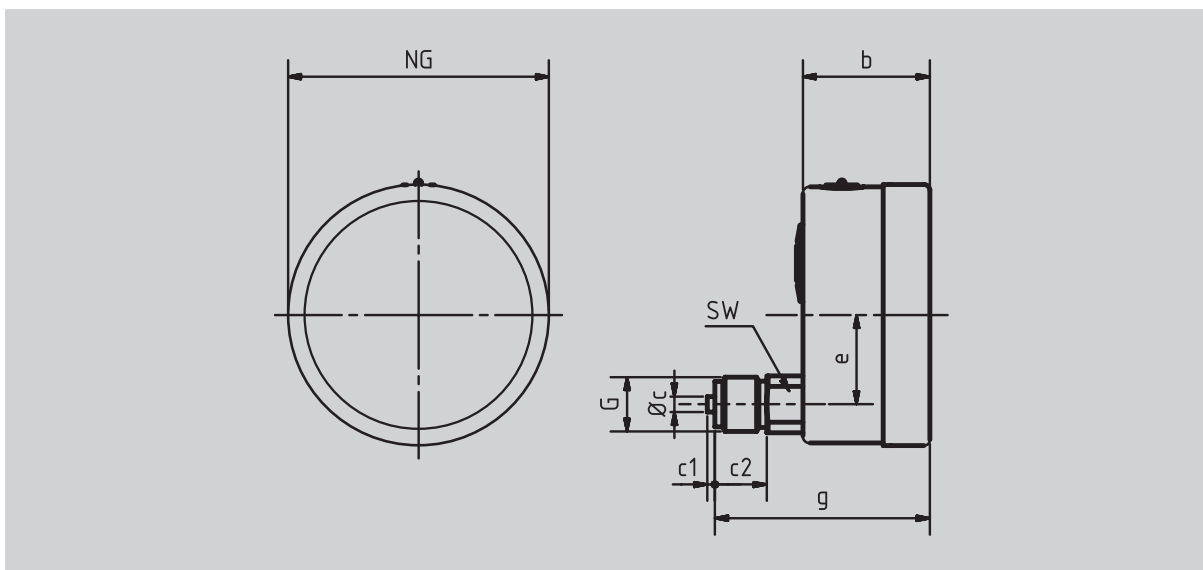

Anschluss G 1/2 B radial NG100 / 160

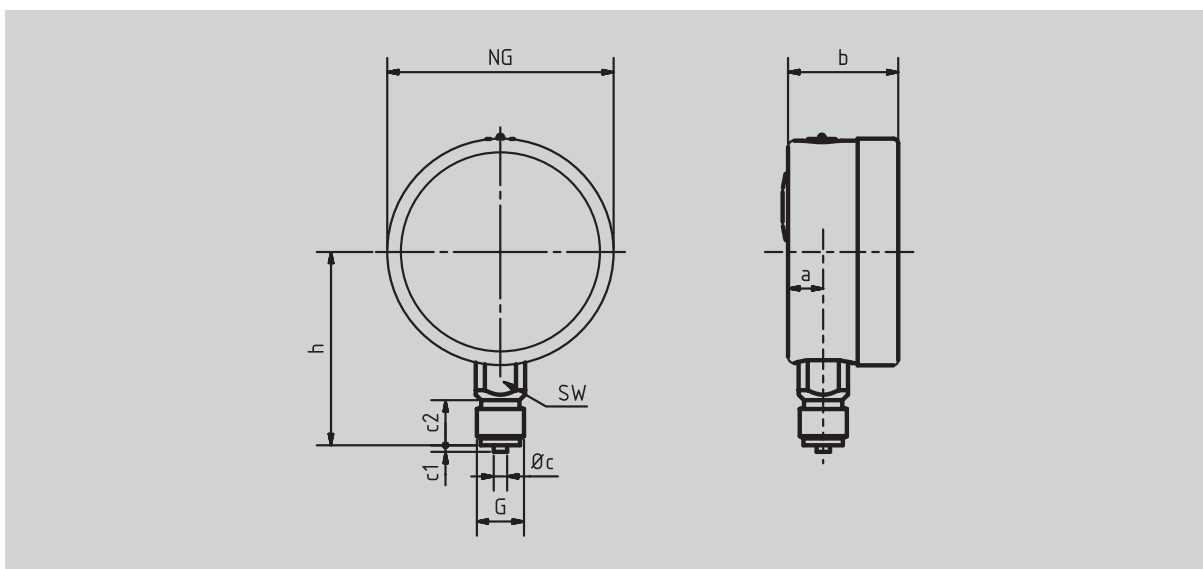

Maßtabelle [mm]

NG	G	a	b	Øc	c1	c2	e	g	h	SW
100	G 1/2 B	15,5	50	6	3	20	34,5	83	86	22
160	G 1/2 B	17,5	50	6	3	20	34,5	83	116	22

Materialnummern-Übersicht

Übersicht mit gängigen Optionen

Aufbau	Materialnummer	P 1 a b c d - e - f g h i	
a / mediu	berührte Teile	Edelstahl 1.4571 / 1.4404	2
a / mediu	berührte Teile	Edelstahl 1.4571 / 1.4404, öl- und fettfrei	5
a / mediu	berührte Teile	Messing	1
b / Gehäusedurchmesser		NG 100	5
b / Gehäusedurchmesser		NG 160	6
c / Gehäuseausführung		Edelstahl 1.4301	3
c / Gehäuseausführung		Edelstahl 1.4301, mit Bügelbefestigung	7
c / Gehäuseausführung		Edelstahl 1.4301, mit Frontflansch	6
c / Gehäuseausführung		Edelstahl 1.4301, mit Rückflansch	9
d / Deckscheibe		Sicherheitsverbundglas	B
e / Druckbereich		-1...0 bar	006
e / Druckbereich		0 - 1 bar	020
e / Druckbereich		0 - 1,6 bar	022
e / Druckbereich		0 - 2,5 bar	023
e / Druckbereich		0 - 4 bar	024
e / Druckbereich		0 - 6 bar	025
e / Druckbereich		0 - 10 bar	026
e / Druckbereich		0 - 16 bar	027
e / Druckbereich		0 - 25 bar	028
e / Druckbereich		0 - 40 bar	029
e / Druckbereich		0 - 60 bar	030
e / Druckbereich		0 - 100 bar	031
e / Druckbereich		0 - 160 bar	032
e / Druckbereich		0 - 250 bar	033
e / Druckbereich		0 - 400 bar	035
f / Gehäusefüllung / Dämpfung		ohne	A
f / Gehäusefüllung / Dämpfung		Glyzerin	D
f / Gehäusefüllung / Dämpfung		Weißöl, FDA-konform	B
f / Gehäusefüllung / Dämpfung		achsgedämpftes Zeigerwerk	C
g / Genauigkeit		Klasse 1,0	B
h / Prozessanschluss		G 1/2 B radial, Edelstahl	D
h / Prozessanschluss		G 1/2 B axial, Edelstahl	K
h / Prozessanschluss		G 1/2 B radial, Messing	C
h / Prozessanschluss		G 1/2 B axial, Messing	J
h / Prozessanschluss		G 1/4 B radial, Edelstahl	B
h / Prozessanschluss		G 1/4 B axial, Edelstahl	I
h / Prozessanschluss		1/2" NPT male, radial, Edelstahl	1
h / Prozessanschluss		1/2" NPT male, axial, Edelstahl	2
h / Prozessanschluss		1/2" NPT male, radial, Messing	7
h / Prozessanschluss		1/2" NPT male, axial, Messing	8
h / Prozessanschluss		M20x1,5 radial, Edelstahl	4
h / Prozessanschluss		M20x1,5 radial, Messing	3

Materialnummern-Übersicht (Fortsetzung)

Übersicht mit gängigsten Optionen

Aufbau	Materialnummer	P 1 a b c d - e - f g h i	
i / weitere Optionen		ohne weitere Optionen	O
i / weitere Optionen		roter Markenzeiger	BA
i / weitere Optionen		Schleppzeiger für steigenden Druck	S
i / weitere Optionen		Schleppzeiger für fallenden Druck	T
i / weitere Optionen		Doppelskala bar / psi	I
i / weitere Optionen		Doppelskala bar / kPa	AU

Bestellbeispiel

Aufbau	Materialnummer	P 1 a b c d - e - f g h i	
Materialnummer		P1253C-031-CBDBA	
Kennung P1			P1
a / mediumberührte Teile		Edelstahl 1.4571 / 1.4404	2
b / Gehäusedurchmesser		NG 100	5
c / Gehäuseausführung		Edelstahl 1.4301	3
d / Deckscheibe		Sicherheitsverbundglas	C
-		Bindestrich	-
e / Druckbereich		0 - 100 bar	031
-		Bindestrich	-
f / Gehäusefüllung / Dämpfung		achsgedämpftes Zeigerwerk	C
g / Genauigkeit		Klasse 1,0	B
h / Prozessanschluss		G 1/2 B radial, Edelstahl	D
i / weitere Optionen		roter Markenzeiger	BA

Kapselfeder-Manometer Modell P2.63 / P2.100 / P2.160

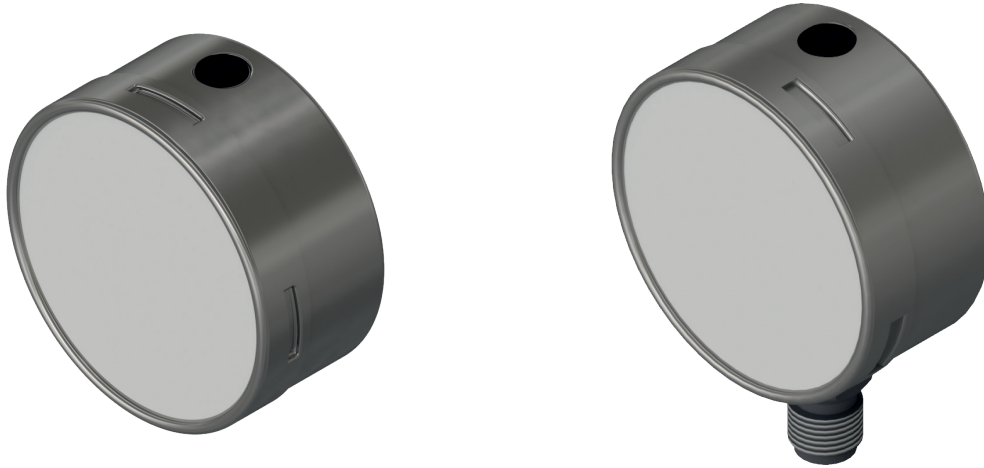

Anwendung Kapselfedermanometer Modell P2.63 / P2.100 / P2.160 für Vakuum-, und Niederdruckanwendungen mit aggressiven, gasförmigen, trockenen Medien.

Technische Daten	Standardausführung
Funktion	Manometer mit Kapselfeder
Nenngröße	63 oder 100 oder 160
Niederdruckbereiche	0 - 25 mbar bis 0 - 1000 mbar
Vakuumbereiche	-1000...0 mbar bis -25...0 mbar
statische Belastung	Skalenendwert
dynamische Belastung	90% Skalenendwert
Überdrucksicherheit	1,3x Skalenendwert
Werkstoff Gehäuse	Edelstahl 1.4301 (AISI 304)
Werkstoff Druckanschluss (mediumberührt)	Edelstahl 1.4404 / 1.4571 (AISI 316L / 316Ti)
Werkstoff Kapselfeder (mediumberührt)	Edelstahl 1.4404 / 1.4571 (AISI 316L / 316Ti)
Werkstoff Dichtung (mediumberührt)	FKM
Werkstoff Zeigerwerk	Edelstahl
Werkstoff Zeiger	Aluminium, schwarz
Werkstoff Sichtscheibe	Sicherheitsverbundglas
Gehäusefüllung	ohne
Zulässige Mediumtemperatur	-20...+100°C
Zulässige Umgebungstemperatur	-20...+60°C
Temperaturabweichung	≤ 0,5% je 20°C
Genauigkeit	Klasse 1,6
Nullpunktkorrektur	frontseitig
Prozessanschluss	G 1/2 B axial oder radial
Schutzart (EN 60529)	IP32

- Optionen & Zubehör**
- Gehäusefüllung (bspw. Glycerin; ab Druckbereich 0 - 60 mbar)
 - Genauigkeit Klasse 1,0 (nur NG 100 / 160)
 - Schutzart IP54 (nur NG 100)
 - andere Prozessanschlüsse (bspw. NPT-Gewinde)
 - Bügelbefestigung; Frontflansch; Rückflansch
 - Markenzeiger; Schleppzeiger (ab Druckbereich 0 - 250 mbar)
 - silikonfreie Ausführung; öl- und fettfreie Ausführung
 - Sondermessbereiche; Sonderskalen; Sondermaterialien; kundenspezifische Ausführung

Einbaumaße

Anschluss axial NG63 / 100 / 160

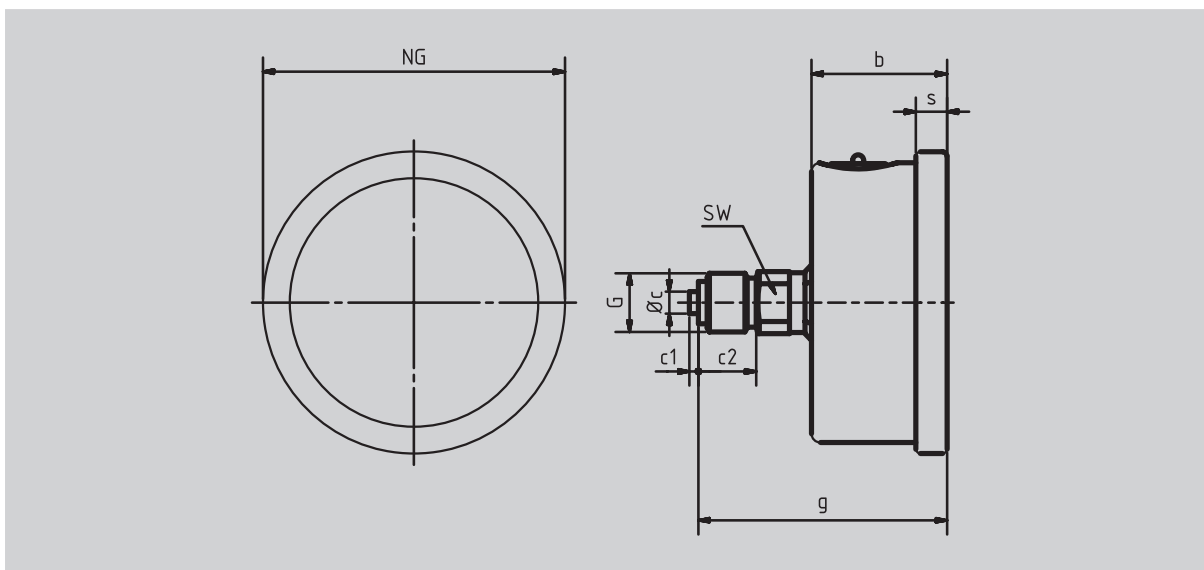

Anschluss radial NG63 / 100 / 160

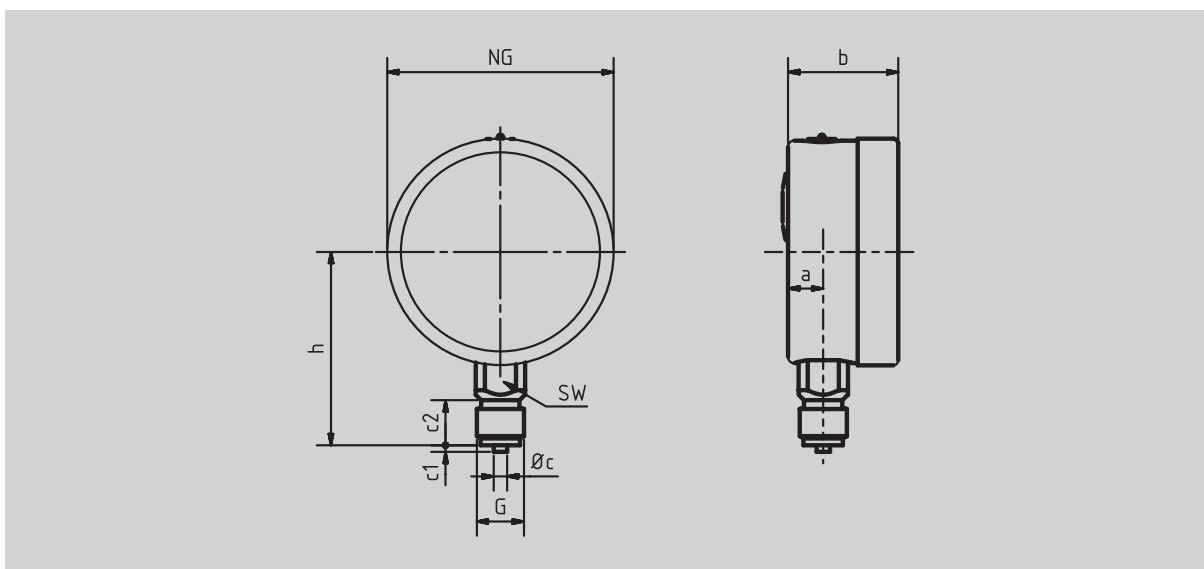

Maßtabelle [mm]

NG	G	a	b	Øc	c1	c2	g	h	SW
63	G 1/4 B	10,8	40	5	2	13	60	53	14
100	G 1/2 B	15,5	50	6	3	20	83	86	22
160	G 1/2 B	17,5	50	6	3	20	83	116	22

Materialnummern-Übersicht

Übersicht mit gängigsten Optionen

Aufbau	Materialnummer	P 2 a b c d - e - f g h i	
a / mediumberührte Teile	Edelstahl 1.4571 / 1.4404		2
a / mediumberührte Teile	Edelstahl 1.4571 / 1.4404, öl- und fettfrei		5
a / mediumberührte Teile	Messing		1
b / Gehäusedurchmesser	NG 63		5
b / Gehäusedurchmesser	NG 100		5
b / Gehäusedurchmesser	NG 160		6
c / Gehäuseausführung	Edelstahl 1.4301		3
c / Gehäuseausführung	Edelstahl 1.4301, mit Bügelbefestigung		7
c / Gehäuseausführung	Edelstahl 1.4301, mit Frontflansch		6
c / Gehäuseausführung	Edelstahl 1.4301, mit Rückflansch		9
d / Deckscheibe	Sicherheitsverbundglas		B
e / Druckbereich	-1000...0 mbar		016
e / Druckbereich	-600...0 mbar		105
e / Druckbereich	-400...0 mbar		004
e / Druckbereich	-250...0 mbar		003
e / Druckbereich	-160...0 mbar		002
e / Druckbereich	-100...0 mbar		001
e / Druckbereich	-60...0 mbar		000
e / Druckbereich	-40...0 mbar		00E
e / Druckbereich	-25...0 mbar		00D
e / Druckbereich	0 - 25 mbar		00I
e / Druckbereich	0 - 40 mbar		00J
e / Druckbereich	0 - 60 mbar		010
e / Druckbereich	0 - 100 mbar		011
e / Druckbereich	0 - 160 mbar		012
e / Druckbereich	0 - 250 mbar		013
e / Druckbereich	0 - 400 mbar		014
e / Druckbereich	0 - 600 mbar		015
e / Druckbereich	0 - 1000 mbar		016
f / Gehäusefüllung / Dämpfung	ohne		A
f / Gehäusefüllung / Dämpfung	Glyzerin (ab Druckbereich 0 - 60 mbar)		D
g / Genauigkeit	Klasse 1,6		A
g / Genauigkeit	Klasse 1,0 (nur NG 100 / 160)		B
h / Prozessanschluss	G 1/2 B radial, Edelstahl		D
h / Prozessanschluss	G 1/2 B axial, Edelstahl		K
h / Prozessanschluss	G 1/2 B radial, Messing		C
h / Prozessanschluss	G 1/2 B axial, Messing		J
h / Prozessanschluss	G 1/4 B radial, Edelstahl		B
h / Prozessanschluss	G 1/4 B axial, Edelstahl		I
h / Prozessanschluss	1/2" NPT male, radial, Edelstahl		1
h / Prozessanschluss	1/2" NPT male, axial, Edelstahl		2
h / Prozessanschluss	1/2" NPT male, radial, Messing		7
h / Prozessanschluss	1/2" NPT male, axial, Messing		8
h / Prozessanschluss	M20x1,5 radial, Edelstahl		4
h / Prozessanschluss	M20x1,5 radial, Messing		3

Materialnummern-Übersicht (Fortsetzung)

Übersicht mit gängigen Optionen

Aufbau	Materialnummer	P 2 a b c d - e - f g h i	
i / weitere Optionen		ohne weitere Optionen	O
i / weitere Optionen		roter Markenzeiger	BA
i / weitere Optionen		Schleppzeiger für steigenden Druck (ab Druckbereich 0 - 250 mbar)	S
i / weitere Optionen		Schleppzeiger für fallenden Druck (ab Druckbereich 0 - 250 mbar)	T
i / weitere Optionen		Doppelskala bar / psi	I
i / weitere Optionen		Doppelskala bar / kPa	AU

Bestellbeispiel

Aufbau	Materialnummer	P 2 a b c d - e - f g h i	
Materialnummer		P2253C-011-ABDO	
Kennung P2			P2
a / mediumberührte Teile		Edelstahl 1.4571 / 1.4404	2
b / Gehäusedurchmesser		NG 100	5
c / Gehäuseausführung		Edelstahl 1.4301	3
d / Deckscheibe		Sicherheitsverbundglas	C
-		Bindestrich	-
e / Druckbereich		0 - 100 mbar	011
-		Bindestrich	-
f / Gehäusefüllung / Dämpfung		ohne	A
g / Genauigkeit		Klasse 1,0	B
h / Prozessanschluss		G 1/2 B radial, Edelstahl	D
i / weitere Optionen		ohne	O

Plattenfeder-Manometer Modell P3.100 / P3.160



Anwendung

Plattenfederanometer Modell P3.100 / P3.160 für Niederdruck- und Normaldruckanwendungen mit aggressiven, gasförmigen und flüssigen, nicht kristallisierenden oder hochviskosen Medien.

Technische Daten

Standardausführung

Funktion	Manometer mit Plattenfeder
Nenngröße	100 oder 160
Niederdruckbereiche	0 - 10 mbar bis 0 - 600 mbar
Normaldruckbereiche	0 - 1 bar bis 0 - 25 bar
statische Belastung	Skalenendwert
dynamische Belastung	90% Skalenendwert
Überdrucksicherheit	5x Skalenendwert (max. 40 bar bzw. 2,5 bar bei Flansch Ø 160)
Werkstoff Gehäuse	Edelstahl 1.4301 (AISI 304)
Werkstoff Druckanschluss (mediumberührt)	Edelstahl 1.4404 / 1.4571 (AISI 316L / 316Ti)
Werkstoff unterer Flansch (mediumberührt)	Edelstahl 1.4404 / 1.4571 (AISI 316L / 316Ti)
Werkstoff Plattenfeder (mediumberührt)	Flansch Ø 100: Duratherm / Ø 160: Edelstahl 1.4404 / 1.4571 (AISI 316L / 316Ti)
Dichtung (mediumberührt)	FKM
Werkstoff oberer Flansch	Edelstahl 1.4301 (AISI 304)
Werkstoff Zeigerwerk	Edelstahl
Werkstoff Zeiger	Aluminium, schwarz
Werkstoff Sichtscheibe	Sicherheitsverbundglas
Gehäusefüllung	ohne
Zulässige Mediumstemperatur	-20...+100°C
Zulässige Umgebungstemperatur	-20...+60°C
Temperaturabweichung	≤ 0,5% je 20°C
Genauigkeit	Klasse 1,6
Prozessanschluss	G 1/2 B radial
Schutzart (EN 60529)	IP54

Optionen & Zubehör

- Gehäusefüllung (Glyzerin; ab 40 mbar / Genauigkeitsklasse 2,5)
- andere Prozessanschlüsse (bspw. NPT-Gewinde; offener Anschlussflansch nach EN/ASME)
- erweiterte Überdrucksicherheit: 10x Skalenendwert (max. 40 bar bzw. 2,5 bar bei Flansch Ø 160)
- Sondermessbereiche; Sonderskalen; Sondermaterialien; kundenspezifische Ausführung

Materialnummern-Übersicht

Übersicht mit gängigsten Optionen

Aufbau	Materialnummer	P 3 a b 3 C - e - A A D i	
a /	mediumberührte Teile	Edelstahl 1.4571 / 1.4404 (Messflansch Ø160)	2
a /	mediumberührte Teile	Edelstahl 1.4571 / 1.4404 , Duratherm(Messflansch Ø100)	8
b /	Gehäusedurchmesser	NG 100	5
b /	Gehäusedurchmesser	NG 160	6
c /	Gehäuseausführung	Edelstahl 1.4301	3
d /	Deckscheibe	Sicherheitsverbundglas	C
e /	Druckbereich	0 - 10 mbar	00G
e /	Druckbereich	0 - 16 mbar	00H
e /	Druckbereich	0 - 25 mbar	00I
e /	Druckbereich	0 - 40 mbar	00J
e /	Druckbereich	0 - 60 mbar	010
e /	Druckbereich	0 - 100 mbar	011
e /	Druckbereich	0 - 160 mbar	012
e /	Druckbereich	0 - 250 mbar	013
e /	Druckbereich	0 - 400 mbar	014
e /	Druckbereich	0 - 600 mbar	015
e /	Druckbereich	0 - 1 bar	020
e /	Druckbereich	0 - 1,6 bar	022
e /	Druckbereich	0 - 2,5 bar	023
e /	Druckbereich	0 - 4 bar	024
e /	Druckbereich	0 - 6 bar	025
e /	Druckbereich	0 - 10 bar	026
e /	Druckbereich	0 - 16 bar	027
e /	Druckbereich	0 - 25 bar	028
f /	Gehäusefüllung / Dämpfung	ohne	A
g /	Genauigkeit	Klasse 1,6	A
h /	Prozessanschluss	G 1/2 B radial, Edelstahl	D
i /	weitere Optionen	ohne weitere Optionen	O
i /	weitere Optionen	Doppelskala bar / psi	I
i /	weitere Optionen	Doppelskala bar / kPa	AU

Bestellbeispiel

Aufbau	Materialnummer	P 3 a b 3 C - e - A A D i
Materialnummer	P3253C-011-AADO	
Kennung P3		P3
a / mediumberührte Teile	Edelstahl 1.4571 / 1.4404 (Messflansch Ø160)	2
b / Gehäusedurchmesser	NG 100	5
c / Gehäuseausführung	Edelstahl 1.4301	3
d / Deckscheibe	Sicherheitsverbundglas	C
-	Bindestrich	-
e / Druckbereich	0 - 100 mbar	011
-	Bindestrich	-
f / Gehäusefüllung / Dämpfung	ohne	A
g / Genauigkeit	Klasse 1,6	A
h / Prozessanschluss	G 1/2 B radial, Edelstahl	D
i / weitere Optionen	ohne weitere Optionen	O

Rohrfeder-Sicherheits-Manometer Modell P1S.100 / P1S.160



Anwendung Rohrfeder-Sicherheits-Manometer Modell P1S.100 / P1S.160 für Vakuum-, Niederdruck-, Normaldruck- und Hochdruckanwendungen mit aggressiven, gasförmigen und flüssigen, nicht kristallisierenden oder hochviskosen Medien.

Zulassungen Sicherheitsdruckmessgerät S3 nach EN 837-1/9.7.2

Technische Daten	Standardausführung
Funktion	Sicherheits-Manometer S3 mit Rohrfeder
Nenngröße	100 oder 160
Normaldruckbereiche	0 - 0,6 bar bis 0 - 40 bar
Hochdruckbereiche	0 - 60 bar; 0 - 100 bar; 0 - 160 bar; 0 - 250 bar; 0 - 400 bar; 0 - 600 bar
Vakuumbereiche	-1...0 bar bis -1...+15 bar
statische Belastung	Skalenendwert
dynamische Belastung	90% Skalenendwert
Überdrucksicherheit	1,3-fach Skalenendwert
Werkstoff Gehäuse	Edelstahl 1.4301 (AISI 304); bruchsichere Trennwand, ausblasbare Rückwand (S3)
Werkstoff Druckanschluss (mediumberührt)	Edelstahl 1.4404 / 1.4571 (AISI 316L / 316Ti)
Werkstoff Rohrfeder (mediumberührt)	Edelstahl 1.4404 / 1.4571 (AISI 316L / 316Ti)
Werkstoff Zeigerwerk	Edelstahl
Werkstoff Zeiger	Aluminium, schwarz
Werkstoff Sichtscheibe	Sicherheitsverbundglas
Gehäusefüllung	ohne
Zulässige Mediumtemperatur	-20...+100°C
Zulässige Umgebungstemperatur	-20...+60°C
Temperaturabweichung	≤ 0,5% je 20°C
Genauigkeit	Klasse 1,0
Prozessanschluss	G 1/2 B axial oder radial
Schutzart (EN 60529)	IP54

- Optionen & Zubehör**
- Gehäusefüllung (bspw. Glycerin)
 - andere Prozessanschlüsse (bspw. NPT-Gewinde)
 - silikonfreie Ausführung; öl- und fettfreie Ausführung
 - Sondermessbereiche; Sonderskalen; Sondermaterialien; kundenspezifische Ausführung

Einbaumaße

Anschluss G 1/2 B axial NG100 / 160

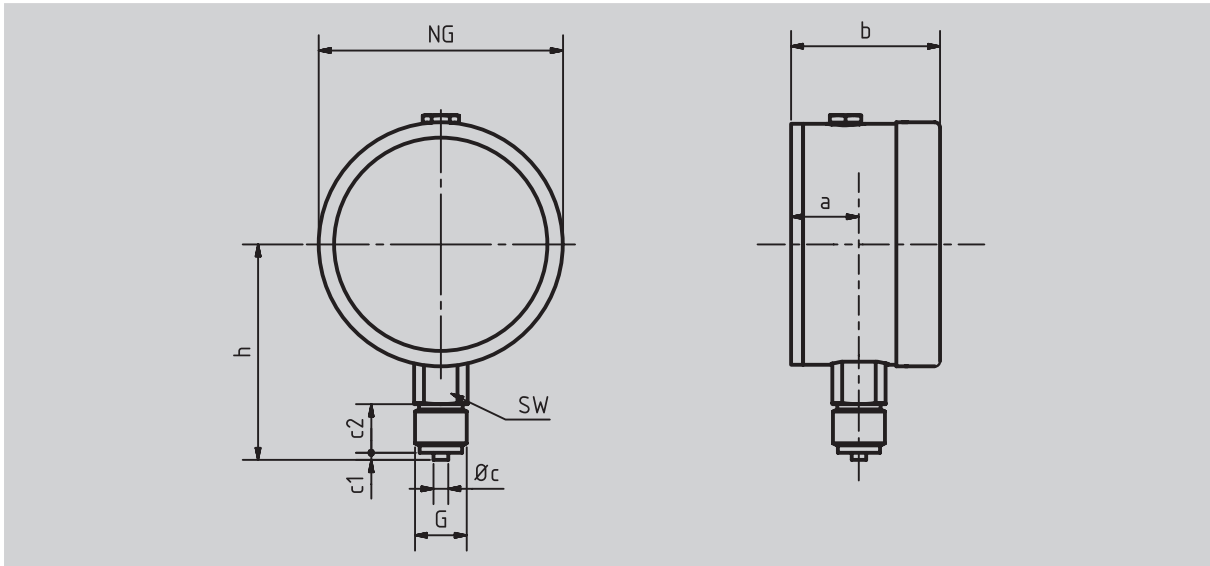

Maßtabelle [mm]

NG	G	a	b	Øc	c1	c2	h	SW
100	G 1/2 B	25	57	6	3	20	86	22
160	G 1/2 B	26	65	6	3	20	116	22

Materialnummern-Übersicht

Übersicht mit gängigsten Optionen

Aufbau	Materialnummer	P 6 a b S d - e - f g h O
a / mediuoberührte Teile	Edelstahl 1.4571 / 1.4404	2
a / mediuoberührte Teile	Edelstahl 1.4571 / 1.4404, öl- und fettfrei	5
b / Gehäusedurchmesser	NG 100	5
b / Gehäusedurchmesser	NG 160	6
c / Gehäuseausführung	S3-Sicherheitsausführung / Edelstahl 1.4301	S
d / Deckscheibe	Sicherheitsverbundglas	C
e / Druckbereich	-1...0 bar	006
e / Druckbereich	0 - 1 bar	020
e / Druckbereich	0 - 1,6 bar	022
e / Druckbereich	0 - 2,5 bar	023
e / Druckbereich	0 - 4 bar	024
e / Druckbereich	0 - 6 bar	025
e / Druckbereich	0 - 10 bar	026
e / Druckbereich	0 - 16 bar	027
e / Druckbereich	0 - 25 bar	028
e / Druckbereich	0 - 40 bar	029
e / Druckbereich	0 - 60 bar	030
e / Druckbereich	0 - 100 bar	031
e / Druckbereich	0 - 160 bar	032
e / Druckbereich	0 - 250 bar	033
e / Druckbereich	0 - 400 bar	035
e / Druckbereich	0 - 600 bar	048
f / Gehäusefüllung / Dämpfung	ohne	A
f / Gehäusefüllung / Dämpfung	Glyzerin	D
g / Genauigkeit	Klasse 1,0	B
h / Prozessanschluss	G 1/2 B radial, Edelstahl	D
i / weitere Optionen	ohne weitere Optionen	O

Bestellbeispiel		
Aufbau	Materialnummer	P 6 a b S d - e - f g h O
Materialnummer	P655SC-033-ABDO	
Kennung P1S		P6
a / mediumberührte Teile	Edelstahl 1.4571 / 1.4404, öl- und fettfrei	5
b / Gehäusedurchmesser	NG 100	5
c / Gehäuseausführung	S3-Sicherheitsausführung / Edelstahl 1.4301	S
d / Deckscheibe	Sicherheitsverbundglas	C
-	Bindestrich	-
e / Druckbereich	0 - 250 bar	033
-	Bindestrich	-
f / Gehäusefüllung / Dämpfung	ohne	A
g / Genauigkeit	Klasse 1,0	B
h / Prozessanschluss	G 1/2 B radial, Edelstahl	D
i / weitere Optionen	ohne weitere Optionen	O

Transmitter-Rohrfeder-Manometer Modell P1TM.100



Anwendung Transmitter-Rohrfeder-Manometer Modell P1TM für Vakuum-, Niederdruck-, Normaldruck- und Hochdruckanwendungen mit aggressiven, gasförmigen und flüssigen, nicht kristallisierenden oder hochviskosen Medien.

Besonderheiten mit integriertem Drucktransmitter

Technische Daten	Standardausführung
Funktion	Manometer mit Rohrfeder; mit integriertem Drucktransmitter
Nenngröße	100
Normaldruckbereiche	0 - 1 bar bis 0 - 40 bar
Hochdruckbereiche	0 - 60 bar; 0 - 100 bar; 0 - 160 bar; 0 - 250 bar; 0 - 400 bar
Vakuumbereiche	-1...0 bar bis -1...+15 bar
statische Belastung	Skalenendwert
dynamische Belastung	90% Skalenendwert
Werkstoff Gehäuse	Edelstahl 1.4301 (AISI 304)
Werkstoff Druckanschluss (mediumberührt)	Edelstahl 1.4404 / 1.4571 (AISI 316L / 316Ti)
Werkstoff Rohrfeder (mediumberührt)	Edelstahl 1.4404 / 1.4571 (AISI 316L / 316Ti)
Werkstoff Zeigerwerk	Edelstahl
Werkstoff Zeiger	Aluminium, schwarz
Werkstoff Sichtscheibe	Sicherheitsverbundglas
Werkstoff Druckmesszelle	Edelstahl 1.4435 (AISI 316L)
Gehäusefüllung	ohne
Zulässige Mediumtemperatur	-20...+130°C
Zulässige Umgebungstemperatur	-20...+70°C
Temperaturabweichung	≤ 0,5% je 20°C
Genauigkeit	Klasse 1,0
Prozessanschluss	G 1/2 B axial oder radial
Schutzart (EN 60529)	IP54
Genauigkeit Drucktransmitter	≤ 0,5% FS
Ausgangssignal Drucktransmitter	4 - 20 mA (2-Leiter)
Speisung für Drucktransmitter	12 - 32 VDC
Elektrischer Anschluss	Kabeldose

Optionen & Zubehör

Gehäusefüllung; achsgedämpftes Zeigerwerk

andere Prozessanschlüsse (bspw. NPT-Gewinde)

Ausgangssignal Drucktransmitter: 0 - 10 V

Elektrischer Anschluss: M12 Steckverbinder

Sondermessbereiche; Sonderskalen; Sondermaterialien; kundenspezifische Ausführung

Einbaumaße

Anschluss G 1/2 B radial NG100

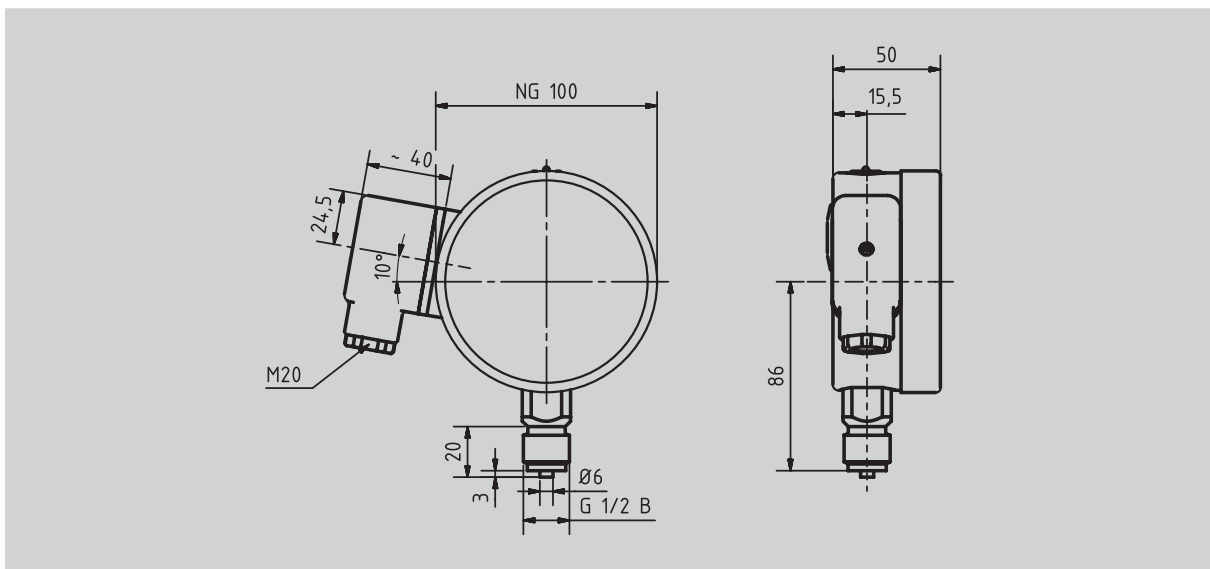

Materialnummern-Übersicht

Übersicht mit gängigen Optionen

Aufbau	Materialnummer	P 4 2 5 3 C - e - f B h i	
a /	mediumberührte Teile	Edelstahl 1.4571 / 1.4404	2
b /	Gehäusedurchmesser	NG 100	5
c /	Gehäuseausführung	Edelstahl 1.4301	3
d /	Deckscheibe	Sicherheitsverbundglas	C
e /	Druckbereich	-1...0 bar	006
e /	Druckbereich	0 - 1 bar	020
e /	Druckbereich	0 - 1,6 bar	022
e /	Druckbereich	0 - 2,5 bar	023
e /	Druckbereich	0 - 4 bar	024
e /	Druckbereich	0 - 6 bar	025
e /	Druckbereich	0 - 10 bar	026
e /	Druckbereich	0 - 16 bar	027
e /	Druckbereich	0 - 25 bar	028
e /	Druckbereich	0 - 40 bar	029
e /	Druckbereich	0 - 60 bar	030
e /	Druckbereich	0 - 100 bar	031
e /	Druckbereich	0 - 160 bar	032
e /	Druckbereich	0 - 250 bar	033
e /	Druckbereich	0 - 400 bar	035
f /	Gehäusefüllung / Dämpfung	ohne	A
f /	Gehäusefüllung / Dämpfung	Weißöl, FDA-konform	B
f /	Gehäusefüllung / Dämpfung	achsgedämpftes Zeigerwerk	C
g /	Genauigkeit	Klasse 1,0	B
h /	Prozessanschluss	G 1/2 B radial, Edelstahl	D
h /	Prozessanschluss	G 1/2 B axial, Edelstahl	K
h /	Prozessanschluss	G 1/4 B radial, Edelstahl	B
h /	Prozessanschluss	G 1/4 B axial, Edelstahl	I
h /	Prozessanschluss	1/2" NPT male, radial, Edelstahl	1
h /	Prozessanschluss	1/2" NPT male, axial, Edelstahl	2
h /	Prozessanschluss	M20x1,5 radial, Edelstahl	4
h /	Prozessanschluss	M20x1,5 radial, Messing	3
i /	Analogausgang	4 - 20 mA (2-Leiter)	A
i /	Analogausgang	0 - 10 V (3-Leiter)	B

Bestellbeispiel

Aufbau	Materialnummer	P 4 2 5 3 C - e - f B h i
Materialnummer	P4253C-031-ABDA	
Kennung P1TM		P4
a / mediuemberührte Teile	Edelstahl 1.4571 / 1.4404	2
b / Gehäusedurchmesser	NG 100	5
c / Gehäuseausführung	Edelstahl 1.4301	3
d / Deckscheibe	Sicherheitsverbundglas	C
-	Bindestrich	-
e / Druckbereich	0 - 100 bar	031
-	Bindestrich	-
f / Gehäusefüllung / Dämpfung	ohne	A
g / Genauigkeit	Klasse 1,0	B
h / Prozessanschluss	G 1/2 B radial, Edelstahl	D
i / Analogausgang	4 - 20 mA (2-Leiter)	A

Kontakt-Rohrfeder-Manometer Modell P1K.100 / P1K.160



Anwendung Kontakt-Rohrfeder-Manometer Modell P1K.100 / P1K.160 für Vakuum-, Niederdruck-, Normaldruck- und Hochdruckanwendungen mit aggressiven, gasförmigen und flüssigen, nicht kristallisierenden oder hochviskosen Medien.

Besonderheiten mit Schaltkontakt(en)

Technische Daten	Standardausführung
Funktion	Manometer mit Rohrfeder; mit Schaltkontakt(en)
Nenngröße	100 oder 160
Normaldruckbereiche	0 - 1 bar bis 0 - 40 bar
Hochdruckbereiche	0 - 60 bar; 0 - 100 bar; 0 - 160 bar; 0 - 250 bar; 0 - 400 bar
Vakuumbereiche	-1...0 bar bis -1...+15 bar
statische Belastung	Skalenendwert
dynamische Belastung	90% Skalenendwert
Werkstoff Gehäuse	Edelstahl 1.4301 (AISI 304)
Werkstoff Druckanschluss (mediumberührt)	Edelstahl 1.4404 / 1.4571 (AISI 316L / 316Ti)
Werkstoff Rohrfeder (mediumberührt)	Edelstahl 1.4404 / 1.4571 (AISI 316L / 316Ti)
Werkstoff Zeigerwerk	Edelstahl
Werkstoff Zeiger	Aluminium, schwarz
Werkstoff Sichtscheibe	Kunststoff mit Schalterpunkteinstellung
Gehäusefüllung	ohne
Zulässige Mediumtemperatur	-20...+130°C
Zulässige Umgebungstemperatur	-20...+70°C
Temperaturabweichung	≤ 0,5% je 20°C
Genauigkeit	Klasse 1,0
Prozessanschluss	G 1/2 B axial oder radial
Schutzart (EN 60529)	IP54
Kontakteinrichtung	wahlweise Magnetspringkontakt oder Induktivkontakt
typische Schaltdifferenz	5% FS für Magnetspringkontakt; 0,5% FS für Induktivkontakt
Einstellbereich	5 - 95% Skalenendwert
Schaltfunktion	wahlweise Öffner oder Schließer
Elektrischer Anschluss	Kabeldose

Optionen & Zubehör

Gehäusefüllung auf Anfrage

andere Prozessanschlüsse (bspw. NPT-Gewinde)

Elektrischer Anschluss: M12 Steckverbinder

Sondermessbereiche; Sonderskalen; Sondermaterialien; kundenspezifische Ausführung

Einbaumaße

Anschluss G 1/2 B radial NG100

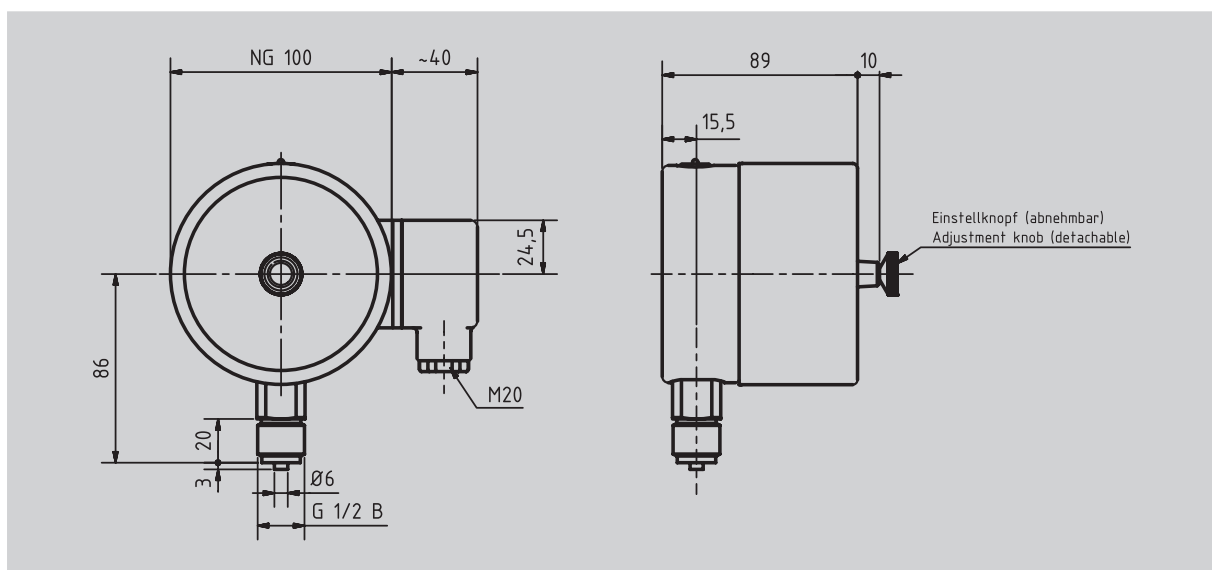

Materialnummern-Übersicht

Übersicht mit gängigen Optionen

Aufbau	Materialnummer	P 5 2 5 3 D - e - f B h i	
a /	mediumberührte Teile	Edelstahl 1.4571 / 1.4404	2
a /	mediumberührte Teile	Edelstahl 1.4571 / 1.4404; öl- und fettfrei	5
b /	Gehäusedurchmesser	NG 100	5
b /	Gehäusedurchmesser	NG 160	6
c /	Gehäuseausführung	Edelstahl 1.4301	3
d /	Deckscheibe	Kunststoff mit Schalterpunkteinstellung	D
e /	Druckbereich	-1...0 bar (nicht mit Magnetspringkontakt)	006
e /	Druckbereich	0 - 1 bar (nicht mit Magnetspringkontakt)	020
e /	Druckbereich	0 - 1,6 bar (nicht mit Magnetspringkontakt)	022
e /	Druckbereich	0 - 2,5 bar	023
e /	Druckbereich	0 - 4 bar	024
e /	Druckbereich	0 - 6 bar	025
e /	Druckbereich	0 - 10 bar	026
e /	Druckbereich	0 - 16 bar	027
e /	Druckbereich	0 - 25 bar	028
e /	Druckbereich	0 - 40 bar	029
e /	Druckbereich	0 - 60 bar	030
e /	Druckbereich	0 - 100 bar	031
e /	Druckbereich	0 - 160 bar	032
e /	Druckbereich	0 - 250 bar	033
e /	Druckbereich	0 - 400 bar	035
f /	Gehäusefüllung / Dämpfung	ohne	A
f /	Gehäusefüllung / Dämpfung	Silikonöl	E
g /	Genauigkeit	Klasse 1,0	B
h /	Prozessanschluss	G 1/2 B radial, Edelstahl	D
h /	Prozessanschluss	G 1/2 B axial, Edelstahl	K
h /	Prozessanschluss	G 1/4 B radial, Edelstahl	B
h /	Prozessanschluss	G 1/4 B axial, Edelstahl	I
h /	Prozessanschluss	1/2" NPT male, radial, Edelstahl	1
h /	Prozessanschluss	1/2" NPT male, axial, Edelstahl	2
h /	Prozessanschluss	M20x1,5 radial, Edelstahl	4
h /	Prozessanschluss	M20x1,5 radial, Messing	3
i /	Kontakteinrichtung	1x Magnetspringkontakt steigend Schließer	K
i /	Kontakteinrichtung	1x Magnetspringkontakt steigend Öffner	L
i /	Kontakteinrichtung	2x Magnetspringkontakt steigend - 1x Schließer; 1x Öffner	M
i /	Kontakteinrichtung	2x Magnetspringkontakt steigend - 1x Öffner; 1x Schließer	N
i /	Kontakteinrichtung	2x Magnetspringkontakt steigend - 2x Schließer	BO
i /	Kontakteinrichtung	2x Magnetspringkontakt steigend - 2x Öffner	BP
i /	Kontakteinrichtung	1x Induktivkontakt steigend Schließer	O
i /	Kontakteinrichtung	1x Induktivkontakt steigend Öffner	BQ
i /	Kontakteinrichtung	2x Induktivkontakt steigend - 1x Schließer; 1x Öffner	BR
i /	Kontakteinrichtung	2x Induktivkontakt steigend - 1x Öffner; 1x Schließer	BS
i /	Kontakteinrichtung	2x Induktivkontakt steigend - 2x Schließer	R
i /	Kontakteinrichtung	2x Induktivkontakt steigend - 2x Öffner	BT

Bestellbeispiel

Aufbau	Materialnummer	P 5 2 5 3 D - e - f B h i
Materialnummer	P5253D-031-ABDBR	
Kennung P1K		P5
a / mediuemberührte Teile	Edelstahl 1.4571 / 1.4404	2
b / Gehäusedurchmesser	NG 100	5
c / Gehäuseausführung	Edelstahl 1.4301	3
d / Deckscheibe	Kunststoff mit Schaltpunkteinstellung	D
-	Bindestrich	-
e / Druckbereich	0 - 100 bar	031
-	Bindestrich	-
f / Gehäusefüllung / Dämpfung	ohne	A
g / Genauigkeit	Klasse 1,0	B
h / Prozessanschluss	G 1/2 B radial, Edelstahl	D
i / Kontakteinrichtung	2x Induktivkontakt steigend - 1x Schließer; 1x Öffner	A

PINTER Mess- und Regeltechnik GmbH
Kraichgaublick 17
Technologiepark Neckartal-Odenwald
74847 Obrigheim, Deutschland

Phone **+49-6262-92670-0**
Fax **+49-6262-92670-99**
E-Mail **info@pinter-gmbh.de**
Internet **www.pinter-gmbh.com**